

HARVIA 50

- FI** Puulämmitteisen kiukaan asennus- ja käyttöohje
- SV** Monterings- och bruksanvisning för vedeldad bastuugn



Parhaat onnittelut hyvästä kiuasvalinnastanne!
Harvia-kiuas toimii parhaiten ja palvelee teitä pitkään,
kun sitä käytetään ja huolletaan tässä ohjeessa
esitetyllä tavalla.

Lue ohje ennen kuin asennat tai käytät kiuasta.
Säilytä ohje myöhempiä tarvetta varten.

SISÄLLYSLUETTELO

1. YLEISTÄ	3
1.1. Tekniset tiedot	3
1.2. Kiukaan osat	4
2. KÄYTTÖOHJE	5
2.1. Varoituksia	5
2.2. Käyttöönotto	5
2.3. Polttoaine	6
2.4. Kiuaskivet	6
2.5. Kiukaan lämmittäminen	7
2.6. Löylyvesi	7
2.7. Ylläpito ja huolto	8
2.8. Vianetsintä	8
3. SAUNAHUONE	9
3.1. Kiukaan lämmittämisen vaikutus saunahuoneeseen ..	9
3.2. Saunahuoneen ilmanvaihto	9
3.3. Saunahuoneen hygienia	9
4. ASENNUKSEEN	10
4.1. Ennen asentamista	10
4.1.1. Lattian suojaaminen	10
4.1.2. Suojaetäisyydet	11
4.1.3. Kevytsuojaus	12
4.2. Kiukaan asentaminen	13
4.2.1. Kiukaan liittäminen muurattuun savuhormiin ..	13

Våra bästa gratulationer till ett gott val av bastuugn!
Harvia-ugnen fungerar bäst och betjänar Er länge när
den används och underhålls på det sätt som beskrivs
i denna anvisning.

Läs anvisningen innan du installerar eller använder
ugnen. Spara anvisningen för senare behov.

INNEHÅLL

1. ALLMÄNT	3
1.1. Tekniska data	3
1.2. Ugnens delar	4
2. BRUKSANVISNING	5
2.1. Varningar	5
2.2. Ibruktagande	5
2.3. Bränsle	6
2.4. Bastustenarna	6
2.5. Ugnens uppvärmning	7
2.6. Bastuvatten	7
2.7. Underhåll	8
2.8. Felsökning	8
3. BASTU	9
3.1. Effekten av ugnens uppvärmning på bastun	9
3.2. Bastuns ventilation	9
3.3. Bastuhygien	9
4. MONTERINGSANVISNING	10
4.1. Före montering	10
4.1.1. Skydd av golvet	10
4.1.2. Säkerhetsavstånd	11
4.1.3. Lätt skydd	12
4.2. Montering av ugnen	13
4.2.1. Ugnens anslutning till en murad röckanal	13

1. YLEISTÄ

1.1. Tekniset tiedot

	50 WK500
Nimellisteho Nominell effekt	40 kW
Saunan tilavuus Bastuns volym	20–50 m ³
Savuhormilta vaadittava lämpötilaluokka Temperaturklass som krävs av rökkanalen	T600
Liitäntäaukon halkaisija Anslutningsöppningens diameter	140 mm
Kivimäärä (max.) Mängd stenar (max.)	120 kg
Kivikoko Stenstorlek	Ø10–15 cm
Paino Vikt	160 kg
Leveys Bredd	510 mm
Syvyys Djup	720 mm
Korkeus Höjd	1050 mm
Tulikannen paksuus Tjocklek av eldstadens lock	10 mm
Polttoppuun enimmäispituus Vedens maximala längd	61 cm

1. ALLMÄNT

1.1. Tekniska data

Valitse kiuasmalli huolellisesti. Alitehoista kiuasta joudutaan lämmittämään kauemmin ja kovemmin, mikä lyhentää kiukaan käyttöikä.

Huomioi, että eristämättömät seinä- ja kattopinnat (esim. tiili, lasi, kaakeli, betoni) lisäävät kiuastehon tarvetta. Jokaista tällaista seinä- ja kattopintaneliötä kohti on laskettava 1,2 m³ lisää tilavuuteen. Jos saunan seinät ovat massiivista hirttä, tulee tilavuus kertoa luvulla 1,5. Esimerkkejä:

- 10 m³ saunahuone, jossa on yksi 2 m leveä ja 2 m korkea tiiliseinä vastaa noin 15 m³ saunahuonetta.
- 10 m³ saunahuone, jossa on lasiovi vastaa noin 12 m³ saunahuonetta.
- 10 m³ saunahuone, jonka seinät ovat massiivista hirttä vastaa noin 15 m³ saunahuonetta.

Apua kiukaan valinnassa saat tarvittaessa jälleenmyyjältä, tehtaan edustajalta tai internet-sivuiltamme (www.harvia.fi).

Var noggrann när du väljer ugnsmo­dell. En bastu­ugn med för låg effekt måste värmas upp längre och hårdare, vilket förkortar ugnens livslängd.

Observera att oisolerade vägg- och takytor (t.ex. tegel, glas, kakel, betong) ökar ugnens effektbehov. För varje kvadratmeter av en sådan vägg- eller takyta måste 1,2 m³ extra volym läggas till i beräkningarna. Om innerväggen i basturummet består av oisolerat timmer måste volymen multipliceras med 1,5. Exempel:

- 10 m³ stor bastu med en 2 m bred och 2 m hög tegelvägg motsvarar en bastu på cirka 15 m³.
- 10 m³ stor bastu med en glasdörr motsvarar en bastu på cirka 12 m³.
- 10 m³ stor bastu med innerväggen av oisolerat timmer motsvarar en bastu på cirka 15 m³.

Vid behov får du hjälp med att välja ugn av återförsäljaren, fabriksrepresentanten eller på våra webbsidor (www.harviasauna.com).

1.2. Kiukaan osat

- A. Yläliitäntäaukko
- B. Takaliitäntäaukko
- C. Nuohousaukko
- D. Tulitilan luukku
- E. Tuhkalaatikko

1.2. Ugnens delar

- A. Övre anslutningsöppning
- B. Bakre anslutningsöppning
- C. Sotningsöppning
- D. Eldstadens lucka
- E. Asklåda

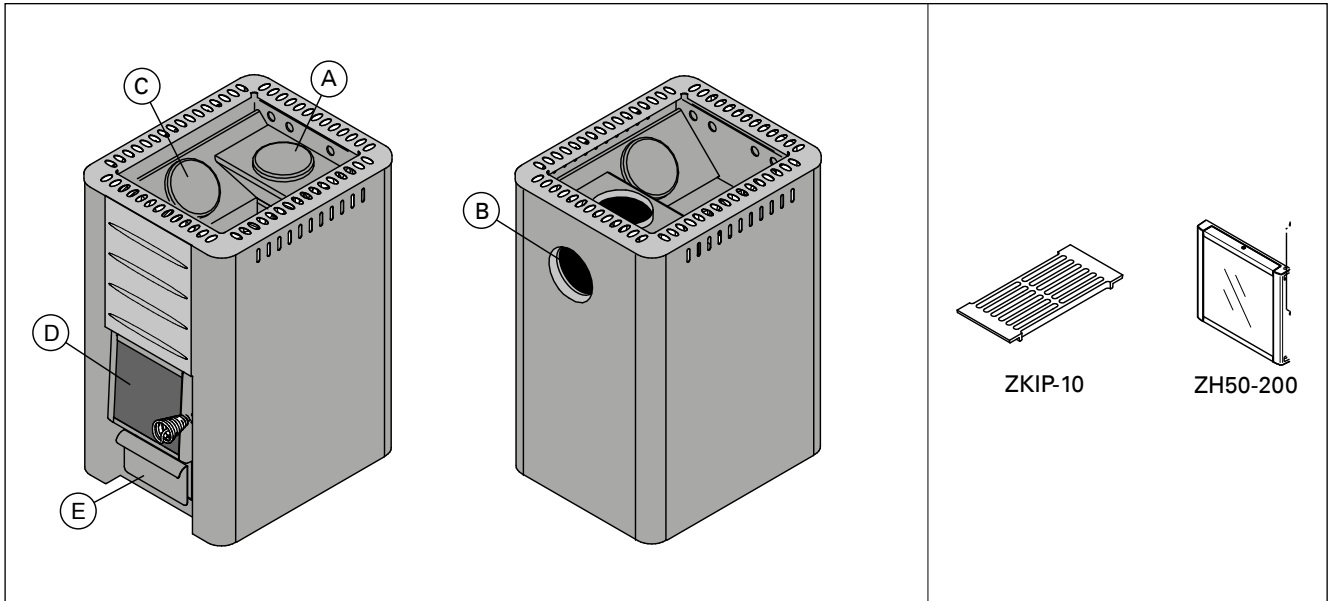

Kuva 1. Kiukaan osat
Bild 1. Ugnens delar

2. KÄYTTÖOHJE



Lue käyttöohje huolellisesti ennen kuin käytät kiuasta.

2.1. Varoituksia

- Pitkäaikainen oleskelu kuumassa saunassa nostaa kehon lämpötilaa, mikä saattaa olla vaarallista.
- Varo kuumaa kiuasta. Kiukaan kivet ja metalliosat kuumenevat ihoa polttaviksi.
- Älä heitä löylyä silloin, kun joku on kiukaan läheisyydessä, koska kuuma vesihöyry voi aiheuttaa palovammoja.
- Estä lasten pääsy kiukaan läheisyyteen.
- Älä jätä lapsia, liikuntarajoitteisia, sairaita tai heikkokuntoisia saunomaan ilman valvontaa.
- Selvitä saunomiseen liittyvät terveydelliset rajoitteet lääkärin kanssa.
- Keskustele neuvolassa pienten lasten saunottamisesta.
- Liiku saunassa varovasti, koska lauteet ja lattiat saattavat olla liukkaita.
- Älä mene kuumaan saunaan huumaavien aineiden (alkoholi, lääkkeet, huumeet ym.) vaikutuksen alaisena.
- Älä nuku lämmitetyssä saunassa.
- Meri- ja kostea ilmasto saattavat syövyttää kiukaan metallipintoja.
- Älä käytä saunaa vaatteiden tai pyykkien kuivaushuoneena palovaaran vuoksi.

2.2. Käyttöönotto

Ensilämmitä kiuas ulkona tai hyvin tuuletetussa tilassa. Kiukaan runko on maalattu suojamaalilla, jonka on tarkoitus palaa pois ensilämmityksen aikana. Tällöin runko savuaa voimakkaasti. Kun savua ei enää muodostu, on kiuas käyttövalmis. Poista mahdolliset maalijäämät mekaanisesti esim. teräsharjalla ja imurilla.

Jos kiuas ensilämmitetään ulkona, asenna savuputket paikoilleen vedon aikaansaamiseksi. Tällöin hajut poistuvat samalla kertaa myös savuputkista.

Kiukaan ulkovaippa on maalattu kuumuudenkestävällä maalilla, joka saavuttaa lopullisen lujuuden kiukaan ensimmäisen lämmityksen aikana. Varo hankaamasta tai pyyhkimästä kiukaan maalipintoja ennen ensilämmitystä.

- Ensilämmitykseksi riittää noin pesällinen puita.
- Ensilämmitä kiuas ilman kiviä. Lado kivet kiuakaaseen vasta kun kiuas on jäähtynyt kokonaan ensilämmityksen jälkeen.



Älä heitä vettä kiukaalle ensilämmityksen aikana. Maalipintoihin voi tulla vaurioita.

2. BRUKSANVISNING



Läs bruksanvisningen noggrant innan du använder ugnen.

2.1. Varningar

- Långvarigt badande i en het bastu höjer kroppstemperaturen och kan vara farligt.
- Se upp för ugnen när den är uppvärmd – bastustenarna och ytterhöljet kan orsaka brändskador på huden.
- Kasta inte bad när någon är i närheten av ugnen, eftersom den heta ångan kan orsaka brännskador.
- Låt inte barn komma nära ugnen.
- Barn, rörelsehindrade, sjuka och personer med svag hälsa får inte lämnas ensamma i bastun.
- Eventuella begränsningar i samband med bastubad bör utredas i samråd med läkare.
- Småbarns bastubadande bör diskuteras med mödrarådgivningen.
- Rör dig mycket försiktigt i bastun, eftersom bastulave och golv kan vara hala.
- Gå inte in i en het bastu om du är påverkad av berusningsmedel (alkohol, mediciner, droger o.d.).
- Sov inte i en uppvärmd bastu.
- Havsluft och fuktig luft i allmänhet kan orsaka korrosion på ugnens metallytor.
- Använd inte bastun som torkrum för tvätt – det medför brandfara!

2.2. Ibruktagande

Förvärm ugnen utomhus eller i ett bra ventilerat utrymme. Ugnens stomme är behandlad med skyddsfärg, som bränns bort i samband med första uppvärmningen. Vid den första uppvärmningen bildas det mycket rök. När det inte bildas mera rök är ugnen färdig att tas i bruk. Avlägsna färgrester mekaniskt t. ex. med stålborste och dammsugare.

Om ugnen förvärms utomhus, installera rökrören för att åstadkomma drag. Då avlägsnas också samtidigt lukterna från rökrören.

Ytterhöljet på ugnen har målats med värmere-sistent färg, som uppnår full effekt vid första uppvärmningen. Du skall inte skrubba eller borsta de målade ytorna innan du använder ugnen för första gången.

- Det räcker med ett parti ved för den första uppvärmningen.
- Förvärm ugnen utan stenar. Stapla stenarna i ugnen först när ugnen svalnat helt.



Kasta inte vatten på bastuugnen under första uppvärmningen. Målade ytorna kan ta skada.

2.3. Polttoaine

Kiukaan polttoaineeksi sopii parhaiten kuiva puu. Kuivat pilkkeet helähtävät, kun niitä lyödään toisiaan vasten. Puun kosteus vaikuttaa merkittävästi sekä palamisen puhtauteen että kiukaan hyötysuhteeseen. Sytykkeeksi sopii tuohi tai esim. sanomalehtipaperi.

Säilytä polttoaine polttoainevarastossa. Pientä määrää polttoainetta voi säilyttää myös kiukaan läheisyydessä, kunhan sen lämpötila ei ylitä 80 °C.

Kiukaassa ei saa polttaa:

- polttoaineita, joiden lämpöarvo on korkea (esim. lastulevy, muovi, hiili, briketit, pelletit)
- maalattua tai kyllästettyä puuta
- jätteitä (esim. PVC-muovia, tekstiilejä, nahkaa, kumia, kertakäyttövaippoja)
- puutarhajätettä (esim. ruohoa, puunlehtiä)

2.4. Kiuaskivet

- Sopiva kivikoko on halkaisijaltaan 10–15 cm.
- Käytä vain kiuaskiviksi tarkoitettuja kiviä. Sopivia kivimateriaaleja ovat peridotiitti, oliviini-diabaasi ja oliviini. Luonnosta kerätyt pintakivet eivät sovellu kiuaskiviksi.
- Huuhdo kiuaskivet kivipölystä ennen kiukaan latomista.
- Lado suuremmat kivet kivitilan pohjalle ja pienemmät kivet päällimmäisiksi.
- Lado kivet väljästi, jotta ilma pääsee liikkumaan niiden välistä.
- Älä lada kiuaskiviä kiukaan kivitilaa reunustavaa säleikköä vasten tai sen päälle.
- Älä pujota kiviä säleikön ja rungon väliin!

2.3. Bränsle

Torr ved är mest lämplig som bränsle för ugnen. Torra vedträn "klingar" när de slås mot varandra. Vedens fuktighet har en betydande effekt på såväl förbränningens renhet som ugnens verkningsgrad. Som tändmaterial passar näver eller t.ex. tidningspapper.

Förvara bränslet i ett bränslelager. Små mängder bränsle kan också förvaras i närheten av ugnen, om dess temperatur inte överskrider 80 °C.

I ugnen får man inte bränna:

- bränslen med högt värmevärde (t.ex. spånskiva, plast, kol, briketter, pellets)
- målat eller impregnerat trä
- avfall (t.ex. PVC-plast, textilier, läder, gummi, engångsblöjor)
- trädgårdsavfall (t.ex. gräs, löv)

2.4. Bastustenarna

- Stenarna bör ha en diameter på 10–15 cm.
- Endast stenar som är avsedda för bastu skall användas. Peridotit, olivindiabas and olivin är lämpliga stentyper. Stenar som samlats in i naturen från marken passar inte som bastustenar.
- Skölj av damm från bastustenarna innan de staplas i ugnen.
- Stapla större stenar i stenmagasinets botten och mindre stenar överst.
- Stapla stenarna glest så att luft kan cirkulera mellan dem.
- Stapla inte bastustenar mot eller ovanpå spjalverket omkring ugnens stenmagasin.
- Lägg inte stenar mellan spjalverket och stommen!

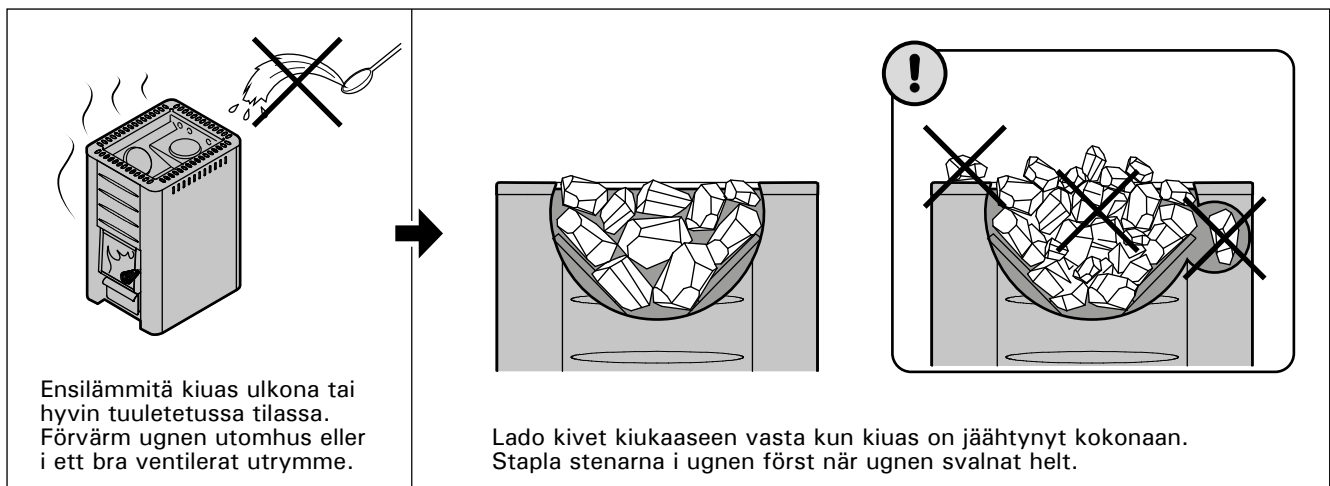

Kuva 2. Käyttöönotto ja kivien latominen

Bild 2. Ibruktagande och stapling av bastustenar

2.5. Kiukaan lämmittäminen



Tarkista ennen kiukaan lämmittämistä, ettei saunassa tai kiukaan suojaetäisyyksien sisällä ole sinne kuulumattomia esineitä.

1. Tyhjennä tuhkalaatikko.
2. Lado polttopuut tulitilaan väljästi, jotta palamisilma pääsee niiden väliin. Aseta suuremmat puut pohjalle ja pienemmät päälle. Käytä halkaisijaltaan noin 8–12 cm puita. Täytä puilla noin 2/3 tulitilasta.
3. Aseta sytykkeet polttopuiden päälle. Päältä sytyttäminen aiheuttaa vähiten päästöjä.
4. Sytytä sytykkeet ja sulje luukku. Vetoa säädetään tuhkalaatikkoa raottamalla.
 - Kiukaan lämmityksen alkuvaiheessa kannattaa pitää tuhkalaatikkoa hiukan raollaan, jotta tuli palaa hyvällä vedolla.
 - Liiallinen veto saa kiukaan rungon kuumeenemaan kauttaaltaan punahehkuseksi, minkä seurauksena kiukaan käyttöikä lyhenee merkittävästi.
 - Saunomisen aikana ja saunahuoneen ollessa jo lämmin tuhkalaatikko voidaan sulkea tai ainakin pienentää rakoa palamisen ja puunkulutuksen hillitsemiseksi.
5. Lado tarvittaessa lisää puita tulitilaan, kun hiillos alkaa hiipua. Käytä halkaisijaltaan noin 12–15 cm puita. Saunomislämpötilan ylläpitoon riittää pari halkoa kerrallaan.



Pitkään jatkuva kova lämmittäminen voi aiheuttaa palovaaran!

- Jos kiuasta lämmitetään liikaa (esim. useita täysiä pesällisiä peräkkäin), kiuas ja savuhormi ylikuumentuvat. Ylikuumentuminen lyhentää kiukaan käyttöikää ja voi aiheuttaa palovaaran.
- Nyrkkisääntönä voidaan pitää, että yli 100 °C lämpötila saunassa on liikaa.
- Noudata lämmitysohjeen puumääriä. Anna kiuukaan, hormin ja saunan jäähtyä tarvittaessa.

2.6. Löylyvesi

Löylyvetenä on käytettävä puhdasta talousvettä. Varmista löylyveden laatu, sillä suolainen, kalkki-, rauta- tai humuspitoinen vesi saattaa syövyttää kiukaan nopeasti! Merivesi ruostuttaa kiukaan hetkesä. Talousveden laatuvaatimukset:

- humuspitoisuus <12 mg/l
- rautapitoisuus <0,2 mg/l
- kalsiumpitoisuus <100 mg/l
- mangaanipitoisuus <0,05 mg/l



Heitä löylyvettä vain kiville. Jos kuumille teräspinoille heitetään vettä, ne saattavat kupruilla voimakkaan lämmönvaihtelun vuoksi.

2.5. Ugnens uppvärmning



Innan ugnen värms upp, kontrollera att inga föremål som inte hör hemma där finns i bastun eller innanför ugnens säkerhetsavstånd.

1. Töm asklådan.
2. Stapla veden glest i eldstaden så att förbränningsluften kan cirkulera. Placera större vedträn i botten och mindre ovanpå. Använd ved med en diameter på cirka 8–12 cm. Fyll på med ved ca 2/3 delar av eldstaden.
3. Placera tändmaterial ovanpå veden. Tändning ovanifrån orsakar minst utsläpp.
4. Tänd tändmaterialet och stäng luckan. Dragget kan justeras genom att öppna eller stänga asklådan.
 - Vid uppvärmning av ugnen är det lämpligt att först låta asklådan vara något öppen. Detta säkerställer att det börjar brinna som det skall.
 - För starkt drag gör att bastuugns hela stomme blir rödglöddgad, vilket förkortar ugnens livslängd betydligt.
 - Under bastubad och när bastun redan är uppvärmd kan asklådan stängas för att hålla elden nere och minska vedförbrukningen.
5. Lägg vid behov mera ved i eldstaden när glöden börjar falna. Använd ved med en diameter på cirka 12–15 cm. För att upprätthålla badtemperaturen räcker det med ett par vedträn åt gången.



Utdragen uppvärmning kan medföra brandrisk!

- Om bastuugnen värms upp för mycket (t.ex. med flera fulla härdar ved efter varandra) överhettas bastuugnen och rökkanalen. Överhettningen förkortar ugnens drifttid och kan medföra brandrisk.
- Som tumregel kan sägas att en temperatur på mer än 100 °C i bastun är för mycket.
- Använd ved enligt uppvärmningsanvisningen. Låt bastuugnen, rökkanalen och bastun svalna vid behov.

2.6. Bastuvatten

Det vatten som kastas på stenarna skall vara rent hushållsvatten. Kontrollera att vattnet håller hög kvalitet, eftersom vatten som innehåller salt, kalk, järn eller humus kan göra att ugnen korroderar i förtid. I synnerhet havsvatten gör att ugnen korroderar snabbt. Följande kvalitetskrav gäller för hushållsvattnet:

- humusinhåll <12 mg/liter
- järninhåll <0,2 mg/liter
- kalciuminhåll <100 mg/liter
- manganinhåll <0,05 mg/liter



Kasta badvatten endast på stenarna. Vatten på heta stálytor kan få ytorna att buckla sig på grund av den kraftiga temperaturväxlingen.

2.7. Ylläpito ja huolto

Kiuas

- Tyhjennä kiukaan tuhkalaatikko aina ennen uutta lämmitystä, jotta tuhkalaatikon kautta johdettu palamisilma jäädyttäisi arinaa ja pidettäisi arinan käyttöikä. Hanki tuhkaa varten metallista valmistettu, mielellään jalallinen astia. **Poistetun tuhkan seassa saattaa olla hehkuvia kekäleitä, joten älä säilytä tuhka-astiaa palavien materiaalien läheisyydessä.**
 - Kiukaan savukanaviin kertynyt noki ja tuhka on poistettava silloin tällöin nuohousaukkojen kautta.
 - Voimakkaan lämmönvaihtelun vuoksi kiuaskivet rapautuvat ja murenevat käytön aikana. Lado kivet uudelleen vähintään kerran vuodessa, kovassa käytössä useammin. Poista samalla kivitilaan kertynyt kivijäte ja vaihda rikkoutuneet kivet.
 - Pyyhi kiuas pölystä ja liasta kostealla liinalla.
- ### Savuhormi
- Savuhormi on nuohottava säännöllisesti, jotta hormissa säilyy hyvä veto.

2.8. Vianetsintä

Hormi ei vedä. Saunaan tulee savua.

- Hormiliitos vuotaa. Tiivistä liitos (▷4.2.2.).
- Kylmä tiilihormi.
- Liesituulettimen tai muun laitteen aiheuttama alipaine huoneistossa. Huolehdi korvausilman saannista.
- Useita tulisijoja käytetään samanaikaisesti. Huolehdi korvausilman saannista.
- Tuhkalaatikko on täynnä.
- Kiukaan savukanavat ovat tukossa (▷2.7.).

Sauna ei lämpene.

- Sauna on liian suuri kiukaan lämmitystehoon nähden (▷1.1.).
- Saunassa on paljon eristämätöntä seinäpintaa (▷1.1.).
- Polttoaine on kostea tai muuten heikkolaatuista (▷2.3.).
- Hormi vetää huonosti.
- Kiukaan savukanavat ovat tukossa (▷2.7.).

Kiuaskivet eivät lämpene.

- Sauna on liian pieni kiukaan lämmitystehoon nähden (▷1.1.).
- Hormi vetää huonosti.
- Polttoaine on kostea tai muuten heikkolaatuista (▷2.3.).
- Kiukaan savukanavat ovat tukossa (▷2.7.).
- Tarkista kiviladonta (▷2.4.). Poista kivitilaan kertynyt kivijäte ja liian pienet kiuaskivet (halkaisija alle 10 cm). Vaihda rapautuneet kivet suuriin ja ehjiin kiuaskiviin.

Kiuas tuottaa hajua.

- Katso kohta 2.2.
- Kuuma kiuas saattaa korostaa ilmaan sekoittuneita hajuja, jotka eivät kuitenkaan ole peräisin saunasta tai kiukaasta. Esimerkkejä: maalit, liimat, lämmitysöljy, mausteet.

2.7. Underhåll

Bastuugn

- Asklådan skall alltid tömmas innan ugnen värms upp så att förbränningsgasen som leds genom lådan kyler ned rosten och förlänger dess livslängd. Skaffa en metallbehållare, helst en upprätt modell, att tömma askan i. **Eftersom askan kan innehålla glödande material är det viktigt att inte placera behållaren nära brännbara material.**
- Sot och aska som samlas i ugnens rökkanaler bör avlägsnas med jämna mellanrum via sotöppningarna.
- Till följd av de kraftiga temperaturväxlingarna vittrar bastustenarna sönder under användning. Stenarna bör staplas om på nytt minst en gång per år, vid flitigt bruk något oftare. Avlägsna samtidigtstensmulor i botten av ugnen och byt ut stenar vid behov.
- Torka damm och smuts av ugnen med en fuktig duk.

Skorsten

- Skorstenen skall rensas regelbundet för att säkerställa tillräckligt drag.

2.8. Felsökning

Rökkanalen drar inte. Rök kommer in i bastun.

- Rökkanalens fog läcker. Tätta fogen (▷4.2.2.).
- Kall rökkanal av tegel.
- Spisfläkt eller annan anordning orsakar undertryck i lokalen. Se till att ersättande luft tillförs.
- Flera eldstäder används samtidigt. Se till att ersättande luft tillförs.
- Asklådan är full.
- Ugnens rökkanaler är tilltäppta (▷2.7.).

Bastun värms inte upp.

- Bastun är för stor i relation till ugnens uppvärmningseffekt (▷1.1.).
- Bastun har stora oisolerade väggytor (▷1.1.).
- Bränslet är fuktigt eller på annat sätt av dålig kvalitet (▷2.3.).
- Rökkanalen drar dåligt.
- Ugnens rökkanaler är tilltäppta (▷2.7.).

Bastustenarna värms inte upp.

- Bastun är för liten i relation till ugnens uppvärmningseffekt (▷1.1.).
- Rökkanalen drar dåligt.
- Bränslet är fuktigt eller på annat sätt av dålig kvalitet (▷2.3.).
- Ugnens rökkanaler är tilltäppta (▷2.7.).
- Kontrollera staplingen av stenarna (▷2.4.). Avlägsna stenrester och för små bastustenar (med en diameter på mindre än 10 cm) ur stenmagasinet. Byt ut krackelerade stenar mot stora och hela bastustenar.

Bastuugnen luktar.

- Se avsnitt 2.2.
- Den heta bastuugnen kan förstärka lukter som finns i luften, men som ändå inte har sitt ursprung i bastun eller ugnen. Exempel: målarfärg, lim, uppvärmningsolja, kryddor.

3. SAUNAHUONE

3.1. Kiukaan lämmittämisen vaikutus saunahuoneeseen

Vaaleat lattiamateriaalit likaantuvat kiukaasta tipuvasta tuhkasta, kiviaineksesta ja metallihilseestä. Käytä tummia lattiapäällysteitä ja sauma-aineita.

Saunahuoneen puupintojen tummuminen ajan mittaan on normaalia. Tummumista saattavat nopeuttaa

- auringonvalo
- kiukaan lämpö
- seinäpintoihin tarkoitettuja suoja-aineita (suoja-aineet kestävätkä huonosti lämpöä)
- kiukaan kivistä mureneva ja ilmavirtauksien mukana nouseva hienojakoinen kiviaines.
- savu, jota pääsee saunaan esim. polttopuiden lisäämisen yhteydessä.

Kun kiukaan asennuksessa noudatetaan valmistajan antamia asennusohjeita, kiuas ei kuumenna saunahuoneen palava-aineisia materiaaleja vaarallisen kuumiksi.

3.2. Saunahuoneen ilmanvaihto

Painovoimainen ilmanvaihto (kuva 3)

- Raitis tuloilma johdetaan lattian rajaan lähelle kiuasta ja
- poistetaan mahdollisimman kaukana kiukaasta, lähellä kattoa. Kiuas kierrättää ilmaa tehokkaasti, joten poistoaukon tehtävä on lähinnä kosteuden poistaminen saunasta kylpemisen jälkeen.

Koneellinen ilmanvaihto (kuva 4)

- Raitis tuloilma johdetaan n. 500 mm kiukaan yläpuolelle ja
- poistetaan läheltä lattiaa, esimerkiksi lauteiden alta.

3.3. Saunahuoneen hygienia

Suosittellemme käyttämään saunoessa laudeliinoja, jotta hiki ei pääsisi valumaan lauteille.

Vähintään puolen vuoden välein kannattaa saunan lauteet, seinät ja lattia pestä perusteellisesti. Käytä juuriharjaa ja saunanpesuainetta.

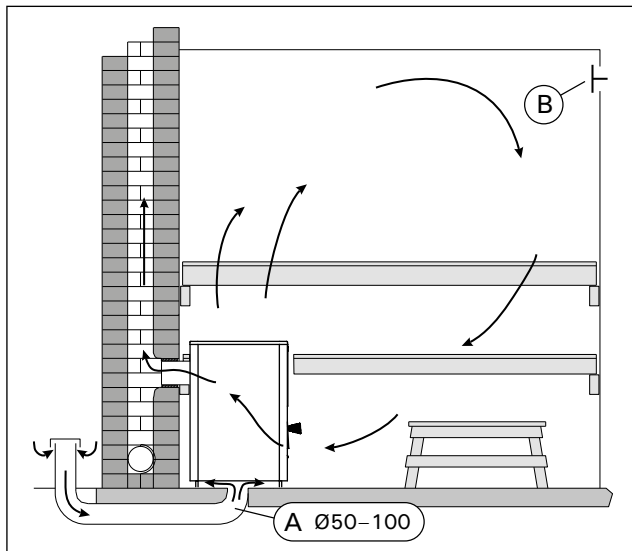

Kuva 3. Painovoimainen ilmanvaihto
Bild 3. Självdragsventilation

3. BASTU

3.1. Effekten av ugnens uppvärmning på bastun

Ljusa golvmaterial blir smutsiga av aska, stenmaterial och metallpartiklar som faller från ugnen. Använd mörk golvbeläggning och fogmassa.

Det är normalt att träytorna inne i bastun mörknar med tiden. Mörkandet kan för snabbas av

- solljus
- värmen från ugnen
- skyddsmedel avsedda för väggytor (skyddsmedel tål värme dåligt)
- finfördelat stenmaterial som smulats från stennarna och förts med luftströmmar
- rök som kommer in i bastun t.ex. i samband med påfyllnad av ved.

När tillverkarens installationsanvisningar används vid installation av ugnen, värmer inte ugnen upp bastuns brännbara material så att de blir farligt heta.

3.2. Bastuns ventilation

Självdragsventilation (bild 3)

- Frisk luft leds in nere vid golvet nära ugnen och
- leds ut så långt borta från ugnen som möjligt, nära taket. Ugnen cirkulerar luften effektivt, och utloppshållets uppgift är främst att avlägsna fukt från bastun efter badet.

Maskinell ventilation (bild 4)

- Frisk luft leds in på ca 500 mm höjd ovanför ugnen och
- leds ut nära golvet, till exempel under lavarna.

3.3. Bastuhygien

Vi rekommenderar att sitthanddukar används i bastun så att inte svett rinner på lavarna.

Tvätta bastuns lavar, väggar och golv omsorgsfullt med minst ett halv års mellanrum. Använd skurborste och tvättmedel för bastu.

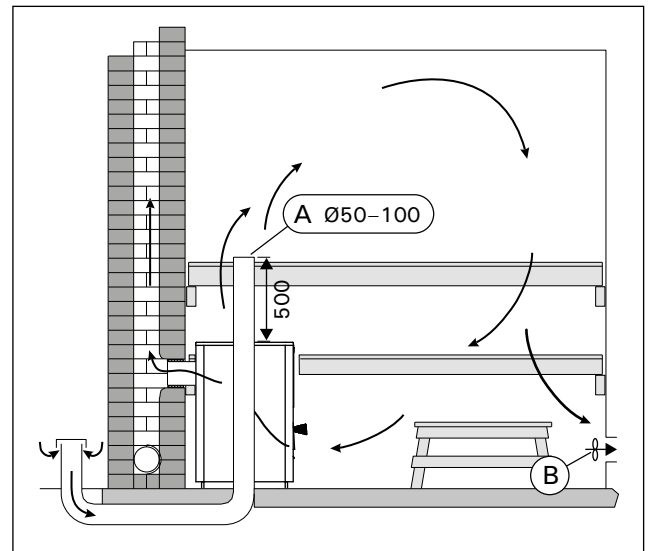

Kuva 4. Koneellinen ilmanvaihto
Bild 4. Maskinell ventilation

4. ASENNUSOHJE

4.1. Ennen asentamista

! Varmista ennen kiukaan asentamista, että kaikki suojaetäisyysvaatimukset täyttyvät. Kiukaan suojaetäisyyksien sisällä ei saa olla sähkölaitteita tai -johtoja eikä palavia materiaaleja. Huomioi myös savuhormin suojaetäisyydet!

- Jos suojaetäisyysvaatimukset eivät täyty, on käytettävä lisäsuojauksia (▷4.1.3., 4.1.4.).
- Tarkempia ohjeita paloturvallisuusmääräyksistä antaa paikallinen, asennuksen hyväksyvä paloviranomainen.

4.1.1. Lattian suojaaminen

Katso kuva 5.

- A. Betonilattia, ei laatoitusta.** Kiukas voidaan asentaa suoraan betonilattialle, jos betonilaatan paksuus on vähintään 60 mm. Varmista, ettei kiukaan alle jäävässä betonivalussa ole sähköjohtoja tai vesiputkia.
- B. Palava-aineinen lattia.** Suojaa lattia vähintään 60 mm paksulla betonilaatalla, joka ulottuu sivusuunnassa ja takana vähintään 300 mm etäisyydelle kiukaasta (ellei rajoitu seinään) ja edessä vähintään 400 mm etäisyydelle kiukaan luukusta. Tue laatta hieman irti lattian pinnasta, jotta lattiamateriaali pysyy kuivana. Voit käyttää myös Harvian tulisijan suojaseinää ja -alustaa (▷4.1.4.).
- C. Laatoitettu lattia.** Laattaliimat ja -laastit sekä laattojen alla käytetyt vesieristemateriaalit eivät kestä kiukaan lämpösäteilyä. Suojaa lattia Harvian tulisijan suoja-alustalla (▷4.1.4.) tai vastaavalla lämpösäteilysuojalla.

4. MONTERINGSANVISNING

4.1. Före montering

! Innan ugnen installeras, säkerställ att alla krav på säkerhetsavstånd uppfylls. Inga elapparater, elledningar eller brännbara material får finnas innanför ugnens säkerhetsavstånd. Observera även säkerhetsavstånden för rökkanal!

- Om kraven på säkerhetsavstånd inte uppfylls måste tilläggskydd användas (▷4.1.3., 4.1.4.).
- Närmare anvisningar om brandsäkerhetsbestämmelser fås från den lokala brandmyndigheten som godkänner installationen.

4.1.1. Skydd av golvet

Se bild 5.

- A. Betonggolv, inte plattbeläggning.** Ugnen kan installeras direkt på betonggolvet, om betongplattans tjocklek är minst 60 mm. Säkerställ att inga elledningar eller vattenledningar finns i betongen under ugnen.
- B. Golv av brännbart material.** Skydda golvet med en minst 60 mm tjock betongplatta som sträcker sig i sidled och bakåt minst 300 mm från ugnen (om den inte begränsas av väggen) och minst 400 mm framför ugnens lucka. Stöd plattan så att den lyfts upp en aning från golvytan för att golvmaterial ska hållas torrt. Du kan också använda Harvias skyddsvägg och golvskyddsplåt för eldstad (▷4.1.4.).
- C. Golv som belagts med plattor.** Plattornas lim och murbruk samt vattenisoleringsmaterial som används under plattor tål inte ugnens värmestrålning. Skydda golvet med Harvias golvskyddsplåt för eldstad (▷4.1.4.) eller liknande skydd.

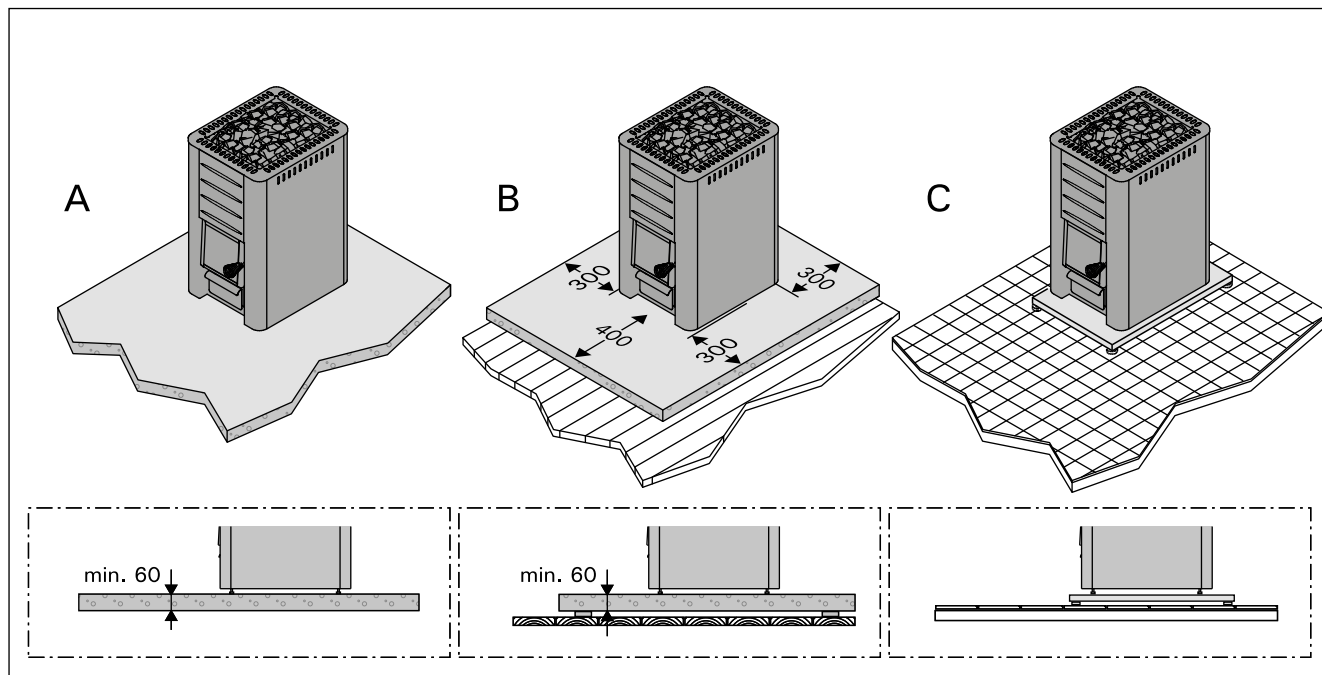

Kuva 5. Lattian suojaaminen (mitat millimetreinä)

Bild 5. Skydd av golvet (mått i millimeter)

4.1.2. Suojaetäisyydet

Katso kuva 6.

- A. Katto.** Vähimmäissuojaetäisyys kiukaan yläpinnasta kattoon on 1200 mm.
- B. Muuratut seinät.** Jätä kiukaan ja seinien väliin 50 mm ilmarako. Tämä edellyttää, että kiukaan etupuoli ja toinen kylki ovat vapaana ilmankierrolle. Jos kiuas asennetaan seinäsyvennykseen, jätä kiukaan ja seinien väliin 100 mm ilmarako.
- C. Palava-aineiset seinät ja lauteet.** Kiukaan vähimmäissuojaetäisyydetpalaviinmateriaaleihin: sivuille ja taakse 500 mm, eteen 500 mm.
- D. Käytön ja huollon vaatima tila.** Kiukaan lämmitäjä tarvitsee vähintään neliömetrin verran tilaa kiukaan edessä.

4.1.2. Säkerhetsavstånd

Se bild 6.

- A. Tak.** Det minsta säkerhetsavståndet från ugnens övre kant till taket är 1200 mm.
- B. Murade väggar.** Lämna en 50 mm bred springa mellan ugnen och väggen. Detta förutsätter att luft kan cirkulera vid ugnens framsida och den ena sidan. Om ugnen installeras i en fördjupning i väggen, lämna ett mellanrum på 100 mm mellan ugnen och väggen.
- C. Väggar och bastulavar av brännbart material.** Ugnens minsta säkerhetsavstånd till brännbara material: 500 mm på sidan av ugnen och 500 mm framåt.
- D. Utrymme som krävs för användning och underhåll.** Den som värmer upp ugnen behöver minst en kvadratmeter utrymme framför ugnen.

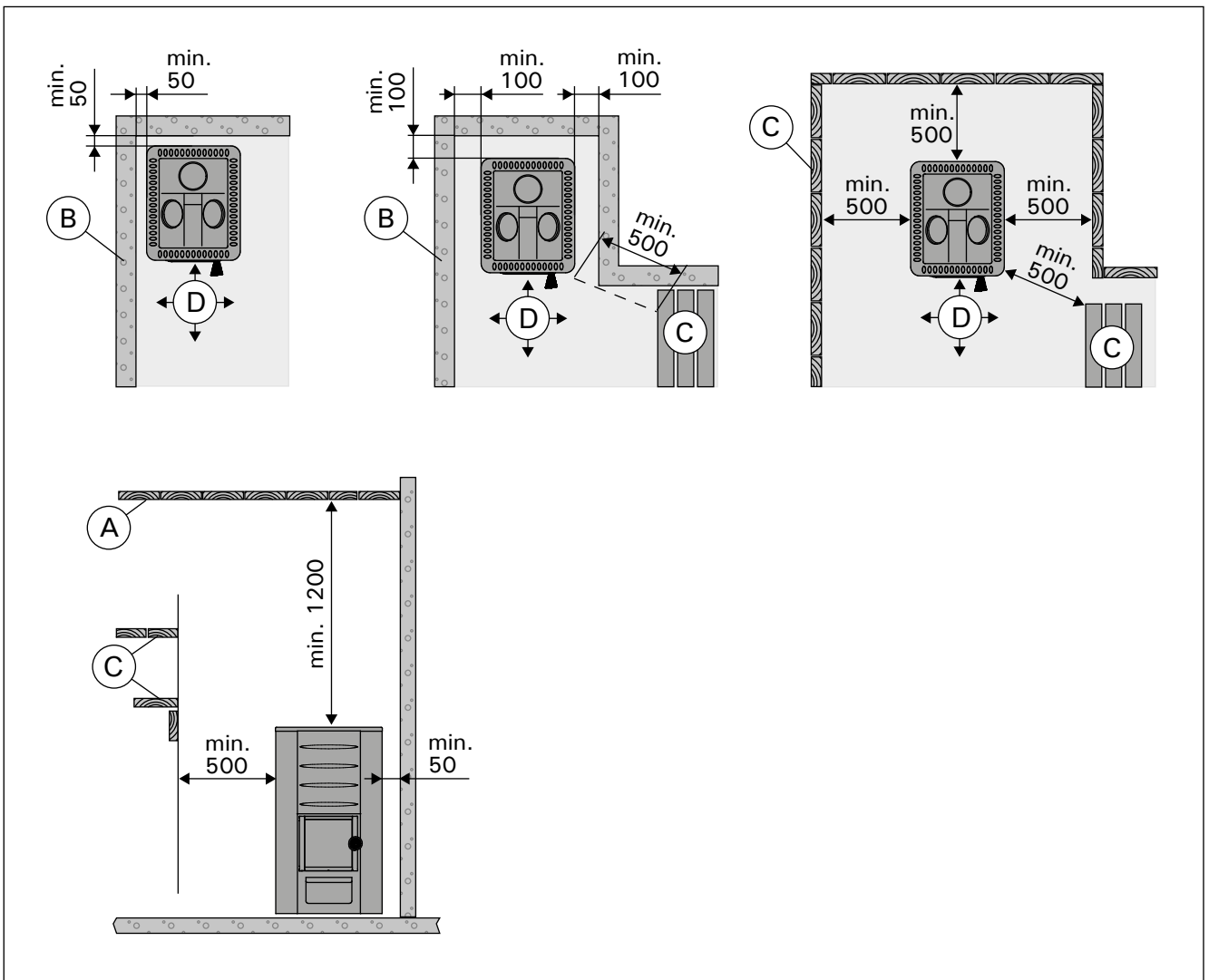

Kuva 6. Suojaetäisyydet (mitat millimetreinä)
Bild 6. Säkerhetsavstånd (mått i millimeter)

4.1.3. Kevytsuojaus

Katso kuva 7. Suojaetäisyydet palaviin materiaaleihin voidaan pienentää puoleen yksinkertaisella ja neljäsosaan kaksinkertaisella kevytsuojauksella.

- **Yksinkertainen kevytsuojaus (1x)** voidaan tehdä vähintään 7 mm paksuisesta palamattomasta, kuituvahvisteisesta sementtilevystä (mineriitilevy tms.) tai vähintään 1 mm vahvuisesta metallilevystä.
- **Kaksinkertainen kevytsuojaus (2x)** voidaan tehdä kahdesta edellä mainitusta levystä.
- Kiinnityspisteitä tulee olla riittävän tiheässä, jotta rakenne on tukeva.
- Jätä vähintään 30 mm ilmarako suojattavan pinnan ja levyn/levyjen väliin.
- Kevytsuojauksen tulee ulottua vähintään 600 mm kiukaan yläpuolelle.
- Yksinkertaista kevytsuojausta vastaa vähintään 55 mm muuraus. Kaksinkertaista kevytsuojausta vastaa vähintään 110 mm muuraus. Muurauksen tulee olla reunoilta avoin ja vähintään 30 mm etäisyydellä suojattavasta pinnasta.

4.1.3. Lätt skydd

Se bild 7. Säkerhetsavstånden till brännbara material kan halveras med ett enkelt och till en fjärdedel med ett dubbelt lätt skydd.

- **Enkelt lätt skydd (1x)** kan tillverkas av en minst 7 mm tjock, obrännbar, fiberförstärkt cementplatta (mineritplatta eller liknande) eller av en minst 1 mm tjock metallplatta.
- **Dubbelt lätt skydd (2x)** kan tillverkas av två sådana plattor som nämns ovan.
- Fästpunkterna måste finnas tillräckligt tätt så att konstruktionen är stadig.
- Lämna ett mellanrum på minst 30 mm mellan den skyddade ytan och plattan/plattorna.
- Lätta skydd ska sträcka sig minst 600 mm ovanför ugnen.
- Ett enkelt lätt skydd motsvarar en murning på minst 55 mm. Ett dubbelt lätt skydd motsvarar en murning på minst 110 mm. Den murade ytan ska vara öppen vid kanterna och med minst 30 mm avstånd från den skyddade ytan.

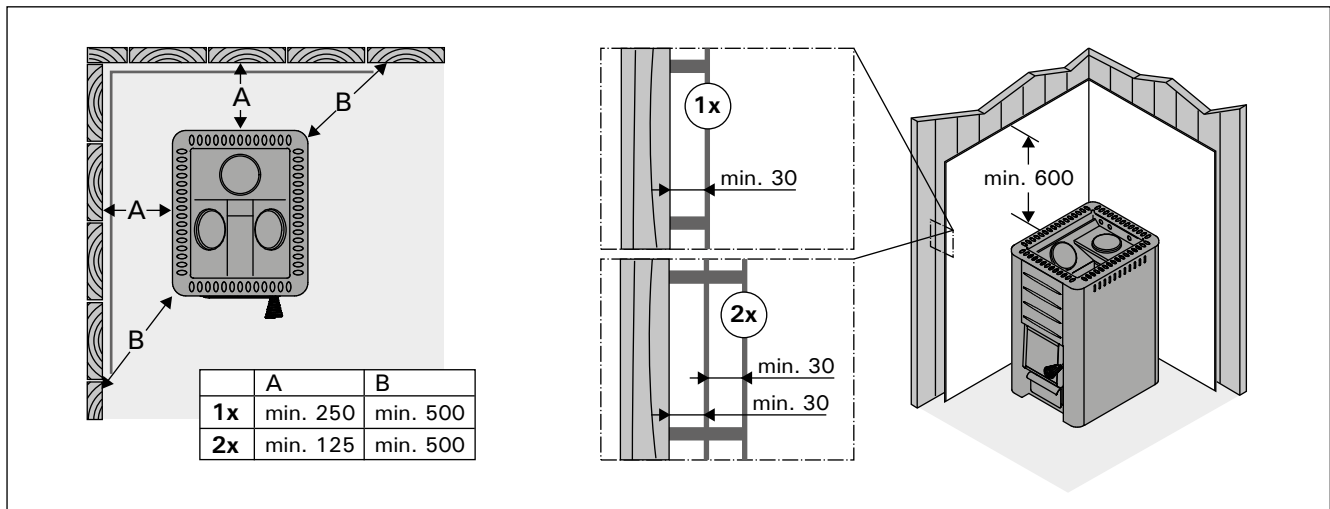

Kuva 7. Kevytsuojaus (mitat millimetreinä)

Bild 7. Lätt skydd (måttan i millimeter)

4.2. Kiukaan asentaminen

4.2.1. Kiukaan liittäminen muurattuun savuhormiin
Tee palomuriin reikä hormiliitäntää varten. Huomioi reiän korkeudessa mahdollisen lattiasuojauksen korkeus. Tee reikä hieman hormiliitäntäputkea suuremmaksi. Sopiva tiivistysrako liitäntäputken ympärillä on noin 10 mm. Hormireiän sisänurkat kannattaa pyöristää, jotta savukaasut pääsevät esteettä hormiin.

Kiukaan liittäminen muurattuun savuhormiin takaliitäntäaukon kautta (kuva 8)

1. Kiinnitä kiukaan mukana toimitettu hormiliitäntäputki kiukaan takaliitäntäaukkoon, putkessa oleva painauma ylöspäin. Varmista, että liitäntäputki on tiiviisti ja tukevasti kiinni. Napauta tarvittaessa vasaralla.
2. Jos putki ei kiinnity tiukasti, taivuta pidikettä ruuvimeisselillä.
3. Työnnä kiuas paikalleen. Älä työnnä hormiliitäntäputkea liian syväälle hormiin – hormi voi tukkeutua. Lyhennä putkea tarvittaessa.
4. Tiivistä hormiliitäntäputki palomuurin reikään esim. tulenkestävällä mineraalivillalla. Varmista hormiliitännän tiiviys ja lisää tarvittaessa tulenkestävää mineraalivillaa.

4.2. Montering av ugnen

4.2.1. Ugnens anslutning till en murad röckanal
Observera det eventuella golvskyddets höjd när röckanalens öppning görs i brandmuren. En lämplig tätningspringa runt anslutningsröret är cirka 10 mm. Det lönar sig att runda hörnen inne i röckanalens öppning så att rökgaserna kan komma in i röckanalen utan hinder.

Anslutning av ugnen till en murad röckanal via den bakre anslutningsöppningen (bild 8)

1. Fäst röckanalens anslutningsrör som medföljer ugnen i ugnens bakre anslutningsöppning, med rörets inbuktning uppåt. Säkerställ att anslutningsröret sitter fast tätt och stadigt. Knacka vid behov med en hammare.
2. Om röret inte fastnar tätt, böj hållaren med en skruvmejsel.
3. Skjut ugnen på plats. Skjut inte in röckanalens anslutningsrör för långt i röckanalen – röckanalens anslutningsrör kan blockeras. Förkorta röret vid behov.
4. Tät röckanalens anslutningsrör vid brandmurens öppning t.ex. med eldfast mineralull. Säkerställ att anslutningen till röckanalens är tät och använd vid behov eldfast mineralull.

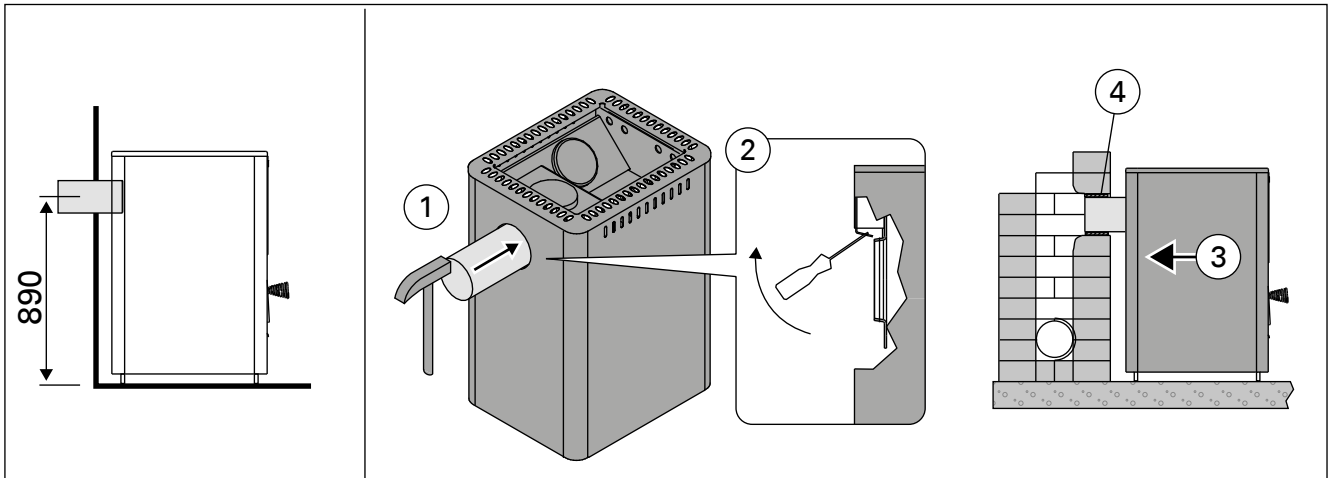

Kuva 8. Kiukaan liittäminen muurattuun savuhormiin takaliitäntäaukon kautta (mitat millimetreinä)

Bild 8. Anslutning av ugnen till en murad röckanal via den bakre anslutningsöppningen (måttan i millimeter)

Kiukaan liittäminen muurattuun savuhormiin yläliitännän kautta (kuva 9)

Yläliitännää varten tarvitset 45° tai 90° suorasta poikkeavan kulmasavuputken.

1. Siirrä sulkutulppa takaliitännän päälle.
2. Taivuta tulpan pidikejouset sivuille yläliitännän kautta, jotta tulppa pysyy tukevasti paikallaan.
3. Kiinnitä hormiliitännäputki kiukaan yläliitännäaukkoon. Varmista, että liitännäputki on tiiviisti ja tukevasti kiinni.
4. Työnnä kiuas paikalleen. Älä työnnä hormiliitännäputkea liian syvälle hormiin – hormi voi tukkeutua. Lyhennä putkea tarvittaessa.
5. Tiivistä hormiliitännäputki palomuurin aukkoon esim. tulenkestävällä mineraalivillalla. Varmista hormiliitännän tiiviys ja lisää tarvittaessa tulenkestävää mineraalivillaa.

Anslutning av ugnen till en murad rökkanal via den övre anslutningsöppningen (bild 9)

För en övre anslutning behöver du en vinklad rökrör med 45° eller 90° vinkel.

1. Flytta spärrpluggen till den bakre anslutningsöppningen.
2. Böj pluggens fjädrar till sidorna via den övre anslutningsöppningen så att pluggen hålls stadigt på plats.
3. Fäst rökkanalens anslutningsrör i ugnens övre anslutningsöppning. Säkerställ att anslutningsröret sitter fast tätt och stadigt.
4. Skjut ugnen på plats. Skjut inte in rökkanalens anslutningsrör för långt i rökkanalen – rökkanalen kan blockeras. Förkorta röret vid behov.
5. Tät rökkanalens anslutningsrör vid brandmurens öppning t.ex. med eldfast mineralull. Säkerställ att anslutningen till rökkanalen är tät och använd vid behov eldfast mineralull.

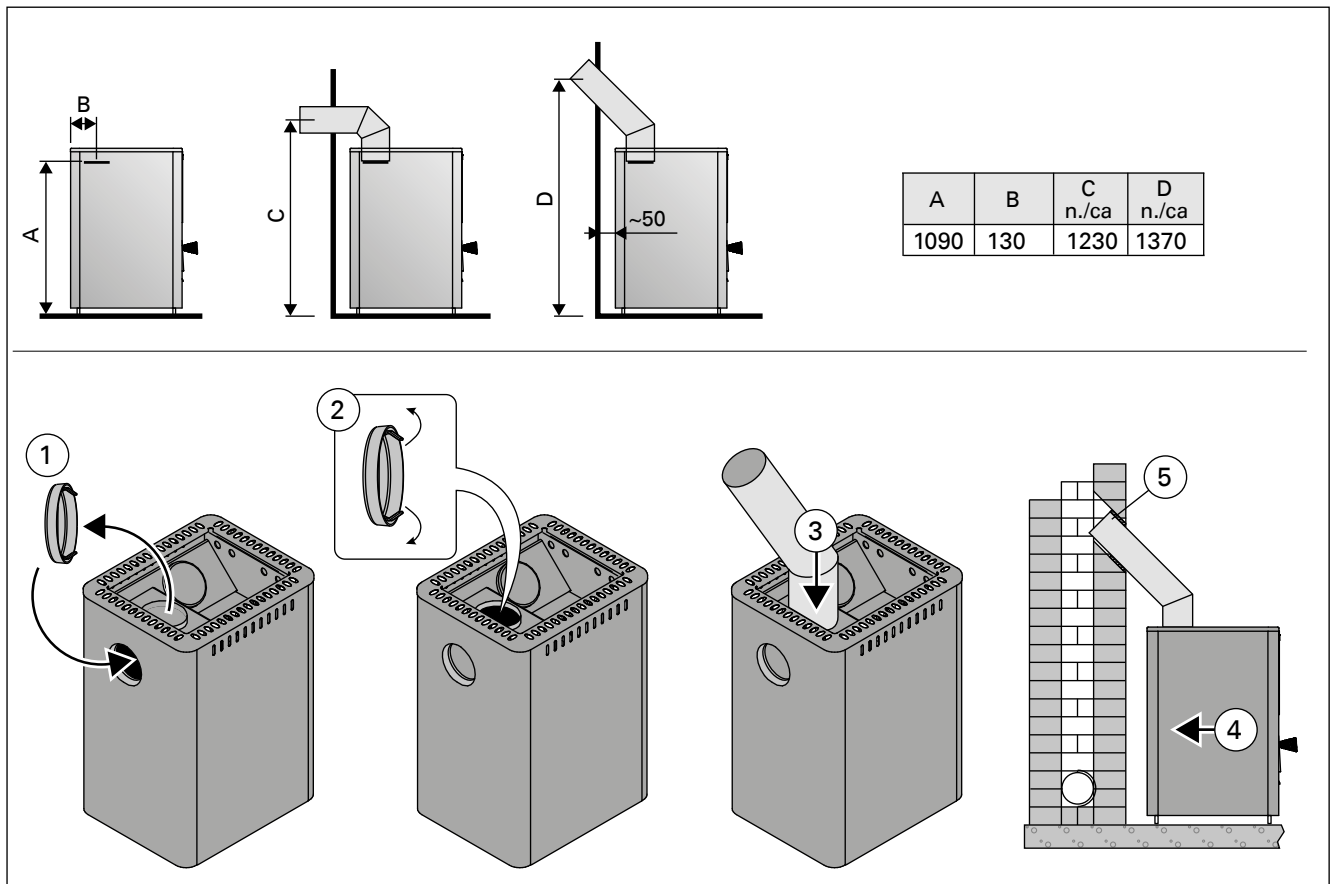

Kuva 9. Kiukaan liittäminen muurattuun savuhormiin yläliitännän kautta (mitat millimetreinä)

Bild 9. Anslutning av ugnen till en murad rökkanal via den övre anslutningsöppningen (måtten i millimeter)

HARVIA

Harvia Oy
PL12
40951 Muurame
Finland
www.harvia.fi